

**OUTSIDE MICROMETERS**  
**Series 103**

Ref. No. 103-6-1999-DEC

**103シリーズ**  
**標準外側マイクロメータ**

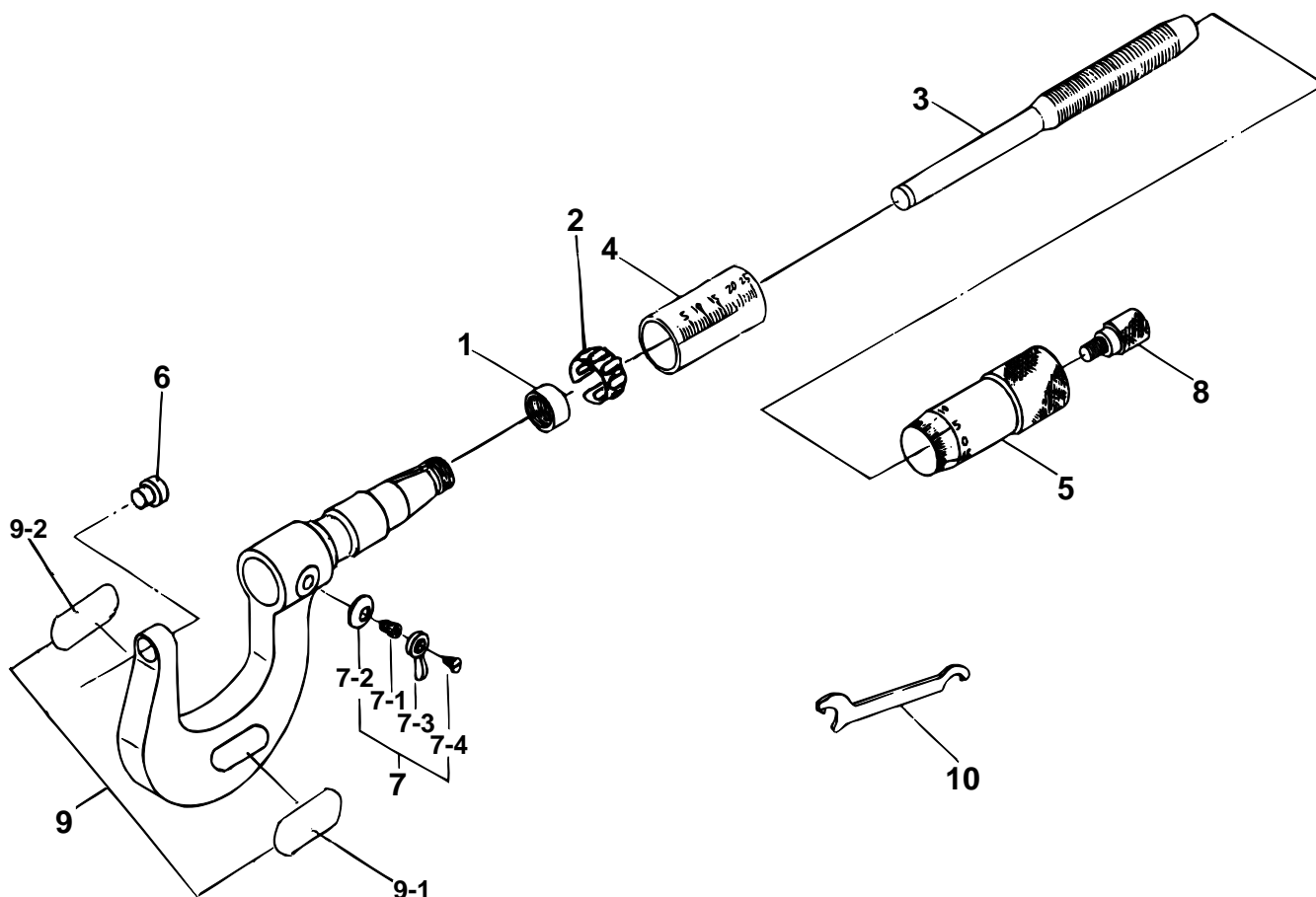

キー No.	ブヒンメイ	PART NAME	販売区分 CATEGORY	CODE NO. コードNo.		KEY NO.
				103-101-10 M110-25(DS)		
1	テーバナット	NUT ADJ			200415	1
2	バネリング	SPRING			305461	2
3	スピンドル	SPINDLE	Y1		200127	3
4	ガイトウ	OUTER SLEEVE	Y		200117	4
5	シムプル	THIMBLE	Y		200124	5
6	アンビル	ANVIL	Y1		200355	6
7	クランプ	CLAMP ASSY			950062	7
7-1	クランプネジ	CLAMP SCREW			200421	7-1
7-2	スプリングワッシャ	SPRING WASHER			200420	7-2
7-3	クランプハシユ	CLAMP HANDLE			200425	7-3
7-4	トメネジ	SCREW			200424	7-4
8	ラチェットストップ	RATCHET STOP			950700	8
9	ネームプレートASSY	NAME PLATE ASSY			04GZA219	9
9-1	ネームプレート(オモテ)	NAME PLATE(FRONT)			303994	9-1
9-2	ネームプレート(ウラ)	NAME PLATE(BACK)			04GAA225	9-2
10	スパナ	SPANNER			301336	10
	【包装資材】	【PACKING】				
	カクノウバコ	HOUSING CASE			475001	
	ケショウケース	PAPER CASE			471077	

Ref. No. 103-6-1999-DEC

**103** OUTSIDE MICROMETERS  
Series 103

103シリーズ  
標準外側マイクロメータ **103**