

OUTSIDE MICROMETERS, Series 103

Ref. No. 103-8-1998-JAN

103シリーズ(OM)
標準外側マイクロメータ

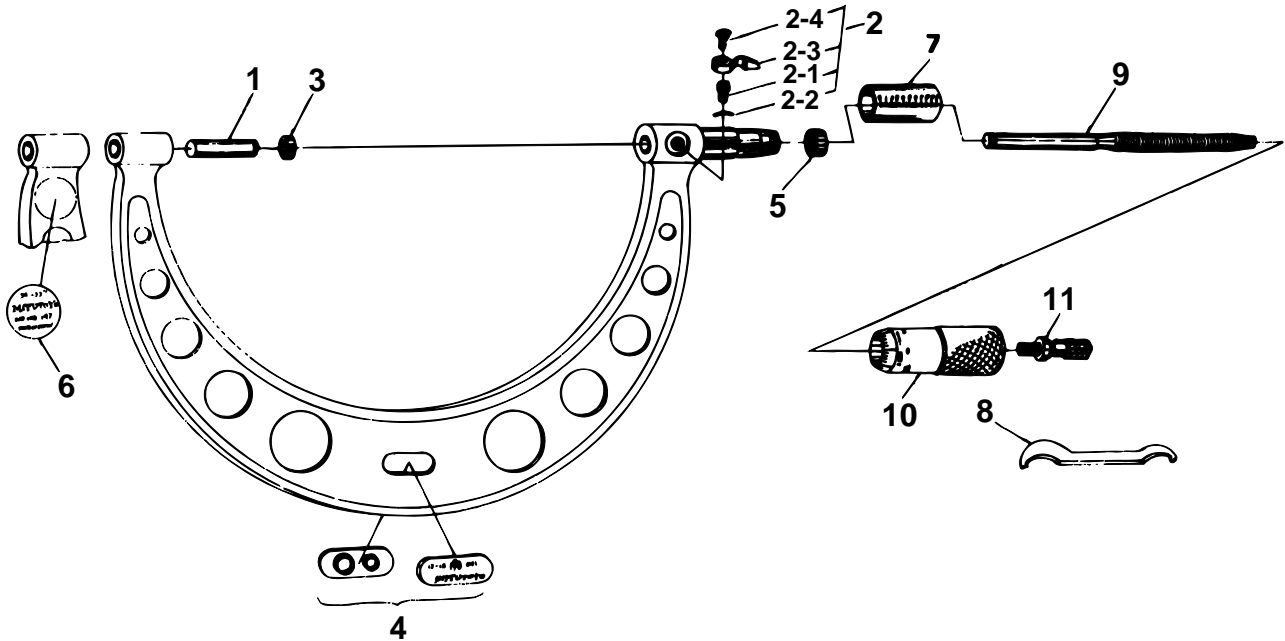

キー No.	ブヒンメイ	PART NAME	販売区分 CATEGORY	CODE NO. コードNo.									KEY NO.	
				103-169 (OM-825)	103-170 (OM-850)	103-171 (OM-875)	103-172 (OM-900)	103-173 (OM-925)	103-174 (OM-950)	103-175 (OM-975)	103-176 (OM-1000)			
				103-209 (OM-33")	103-210 (OM-34")	103-211 (OM-35")	103-212 (OM-36")	103-213 (OM-37")	103-214 (OM-38")	103-215 (OM-39")	103-216 (OM-40")			
1	アンビル	ANVIL		200823	200822	200823	200822	200823	200822	200823	200822	200823	200822	1
2	クランプ	CLAMP ASSY						950063						2
2-1	クランプネジ	CLAMP SCREW						200422						2-1
2-2	スプリングワッシャ	SPRING WASHER						200420						2-2
2-3	クランプハシユ	CLAMP HANDLE						200426						2-3
2-4	トメネジ	SETSCREW						200424						2-4
3	アンビルカバー	COLLAR, ANVIL						200704						3
4	ネームプレート(ミリ)	NAMEPLATE(METRIC)												4
4	ネームプレート(インチ)	NAMEPLATE(ENGLISH)												4
5	テーパーナット	NUT, ADJ						200153						5
6	ネームプレート(ミリ)	NAMEPLATE(METRIC)		303892	303893	303894	303895	303896	303897	303898	303899			6
6	ネームプレート(インチ)	NAMEPLATE(ENGLISH)		303912	303913	303914	303915	303916	303917	303918	303919			6
7	ガイドウ(ミリ)	SLEEVE (METRIC)		204691	204692	204693	204694	204691	204692	204693	204694			7
7	ガイドウ(インチ)	SLEEVE (ENGLISH)						204695						7
8	スパナ	SPANNER						200154						8
9	スピンドル(ミリ)	SPINDLE (METRIC)						200150						9
9	スピンドル(インチ)	SPINDLE (ENGLISH)						200149						9
10	シンブル(ミリ)	THIMBLE (METRIC)						200375						10
10	シンブル(インチ)	THIMBLE (ENGLISH)						200376						10
11	ラチェット	RATCHET STOP						950701						11

Ref. No. 103-8-1998-JAN

103 OUTSIDE MICROMETERS, Series 103

103シリーズ(OM) **103**
標準外側マイクロメータ