

**OUTSIDE MICROMETERS,
Interchangeable Anvil
Series 104**

Ref. No. 104-1C-1986-FEB

**104シリーズ(OMC)
替アンビル式外側マイクロメータ**

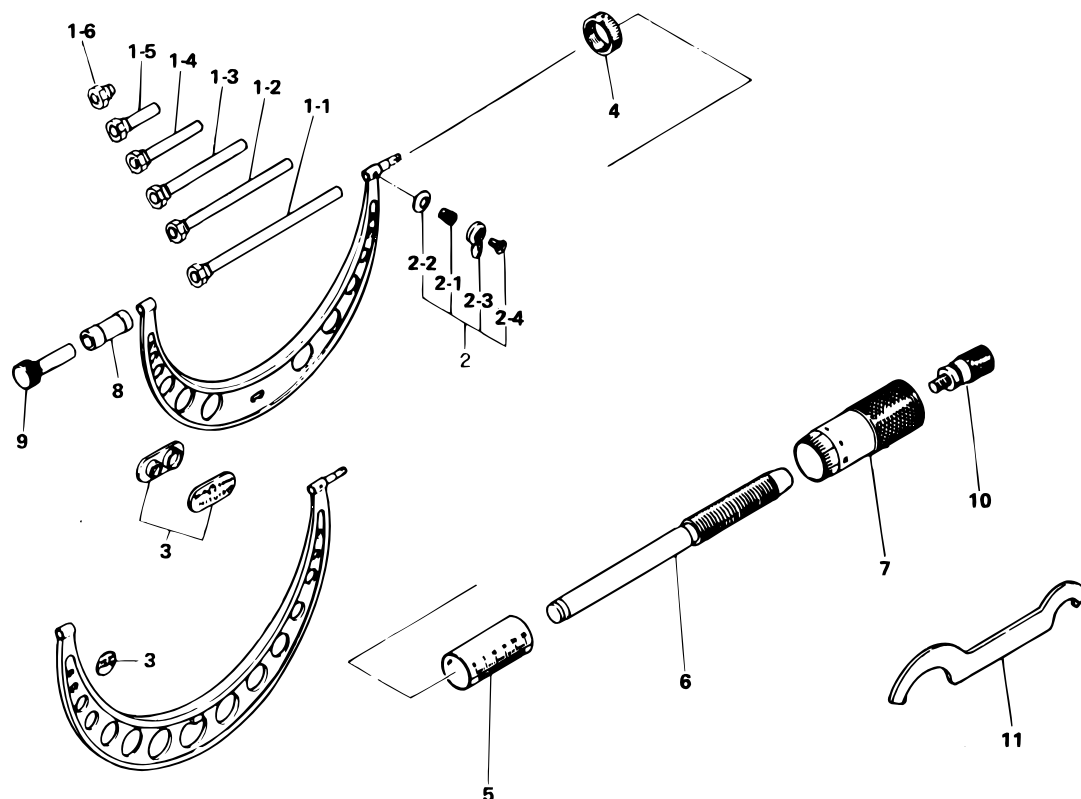

KEY NO.	PART NAME	CODE NO. コードNo.							ブヒンメイ	キー No.
		104-152 (OMC-16")	104-154 (OMC-24")	104-156 (OMC-32")	104-158 (OMC-40")	104-201 (OMC-18")	104-202 (OMC-24")	104-204 (OMC-36")		
		104-153 (OMC-20")	104-155 (OMC-28")	104-157 (OMC-36")			104-203 (OMC-30")	104-205 (OMC-42")		
	ANVIL SET	980717				980718			アンビルセット	
1-1	No.1					304005			No.1	1-1
1-2	No.2					304006			No.2	1-2
1-3	No.3					304007			No.3	1-3
1-4	No.4					304008			No.4	1-4
1-5	No.5					304009			No.5	1-5
1-6	No.6					304004			No.6	1-6
2	CLAMP ASSY	950063(950740 only for 42")							クランプミタテ	2
2-1	CLAMP SCREW	200422							クランプネジ	2-1
2-2	SPRING WASHER	200420							スプリングワッシャー	2-2
2-3	CLAMP HANDLE	200426							クランプハシ	2-3
2-4	SETSCREW	200424							トメネジ	2-4
3	NAMEPLATE	950550	200771	200777	200783	980487	302951	302953	ネームプレート	3
	NAMEPLATE	950553	200774	200780			302952	302954	ネームプレート	
4	NUT, ADJ	200153							テーパナット	4
5	SLEEVE	204695							ガイドウ	5
6	SPINDLE	200149							スピンドル	6
7	THIMBLE	200376							シムブル	7
8	BUSHING, ANVIL	304010							アンビルブッシュ	8
9	SCREW, CLAMP	304011							シメツケネジ	9
10	RATCHET STOP	950701							ラチェット	10
11	SPANNER	200154							スパナ	11

104 OUTSIDE MICROMETERS,
Interchangeable Anvil
Series 104

Ref. No. 104-1C-1986-FEB

104シリーズ(OMC) **104**
替アンビル式外側マイクロメータ