

**OUTSIDE MICROMETERS,
Series 105
Slide Anvil Type**

Ref. No. 105-1-1986-FEB

**105シリーズ(OMS) □
スライドアンビル式外側マイクロメータ □**

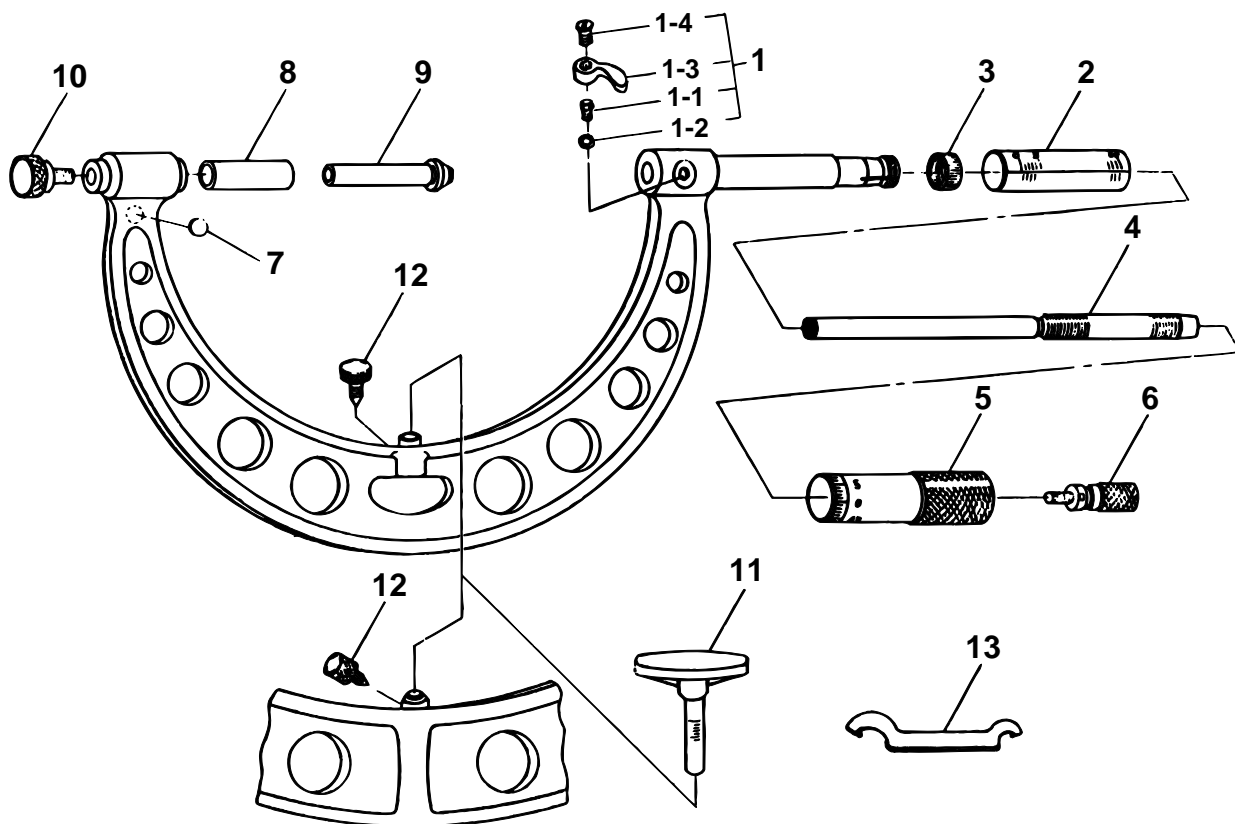

キー No.	ブヒンメイ □	PART NAME	販売区分 □ CATEGORY	CODE NO. コードNo.					KEY NO.
				105-103 (OMS1-600)	105-104 (OMS1-700)	105-105 (OMS1-800)	105-106 (OMS1-900)	105-107 (OMS1-1000)	
1	クランプ □	CLAMP ASSY				950063			1
1-1	クランプネジ □	CLAMP SCREW				200422			1-1
1-2	スプリングワッシャー □	SPRING WASHER				200420			1-2
1-3	クランプハシユ □	CLAMP HANDLE				200426			1-3
1-4	トメネジ □	SETSCREW				200424			1-4
2	ガイドウ □	SLEEVE				900135			2
3	テーパナット □	NUT, ADJ				200153			3
4	スピンドル □	SPINDLE				200152			4
5	シンブル □	THIMBLE				300451			5
6	ラチェット □	RATCHET STOP				950701			6
7	ネームプレート □	NAMEPLATE		203103	203104	203105	203106	203107	7
8	シンソクカラー-50MM □	COLLAR, 50MM				202407			8
9	アンビル □	ANVIL				203098			9
10	シメツケネジ □	SCREW, CLAMP				202196			10
11	ワークストッパー □	WORK STOPPER				952492			11
12	クランプネジ □	CLAMP SCREW				201643			12
13	スパナ □	SPANNER				200154			13

105 OUTSIDE MICROMETERS,
Series 105
Slide Anvil Type

Ref. No. 105-1-1986-FEB

105シリーズ(OMS) □
スライドアンビル式外側マイクロメータ □

105