

**OUTSIDE MICROMETERS,
With Dial Indicator
Series 107**

Ref. No. 107-2-1990-MAY

**107シリーズ(OMD) [
ダイヤルゲージ付外側マイクロメータ]**

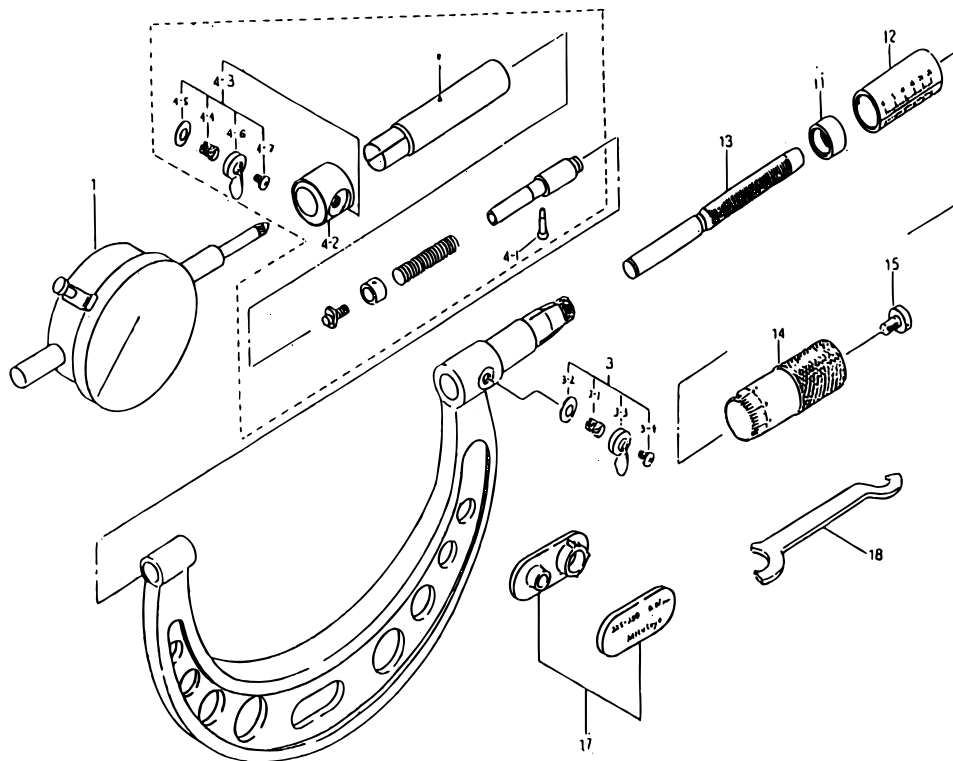

| KEY NO. | PART NAME | CODE NO. コードNo. | | | | | | | | | | | | ブヒンメイ □ | キー No. | | |
|---------|----------------|----------------------|----------------------|----------------------|----------------------|----------------------|----------------------|----------------------|----------------------|----------------------|----------------------|----------------------|----------------------|-----------|---------------|----------------------------------|---------------|
| | | 107-109 (OMD-225) | 107-110 (OMD-250) | 107-111 (OMD-275) | 107-112 (OMD-300) | 107-113 (OMD-325) | 107-114 (OMD-350) | 107-115 (OMD-375) | 107-116 (OMD-400) | 107-117 (OMD-425) | 107-118 (OMD-450) | 107-119 (OMD-475) | 107-120 (OMD-500) | | | WITH 2046EB WITH 2109EB | WITH 2412B |
| 1 | DIAL INDICATOR | | | | | | | | | | | | | ダイヤルゲージ □ | 1 | | |
| 3 | CLAMP ASSY | 950277 | | | | | | | | | | | | 950740 | クランプミタテ □ | 3 | |
| 3-1 | CLAMP SCREW | 200867 | | | | | | | | | | | | 201365 | クランプネジ □ | 3-1 | |
| 3-2 | SPRING WASHER | | | | | | | | | | | | | 200420 | スプリングワッシャー □ | 3-2 | |
| 3-3 | CLAMP HANDLE | 200425 | | | | | | | | | | | | 200426 | クランプハシュ □ | 3-3 | |
| 3-4 | SET SCREW | | | | | | | | | | | | | 200424 | トメネジ □ | 3-4 | |
| 4 | HOLDER ASSY | 952590 | | | | | | | | | | | | 981891 | ボジクミタテ(ミリ) □ | 4 | |
| | HOLDER ASSY | 980802 | | | | | | | | | | | | | ボジクミタテ(インチ) □ | 4 | |
| 4-1 | ANVIL LEVER | | | | | | | | | | | | | 204802 | アンビルレバー □ | 4-1 | |
| 4-2 | LOCK | | | | | | | | | | | | | 304463 | シメグ □ | 4-2 | |
| 4-3 | CLAMP ASSY | | | | | | | | | | | | | 950062 | クランプミタテ □ | 4-3 | |
| 4-4 | CLAMP SCREW | | | | | | | | | | | | | 200421 | クランプネジ □ | 4-4 | |
| 4-5 | SPRING WASHER | | | | | | | | | | | | | 200420 | スプリングワッシャー □ | 4-5 | |
| 4-6 | CLAMP HANDLE | | | | | | | | | | | | | 200425 | クランプハシュ □ | 4-6 | |
| 4-7 | NUT ADJ. | | | | | | | | | | | | | 200424 | トメネジ □ | 4-7 | |
| 11 | NUT ADJ. | 200415 | | | | | | | | | | | | 200153 | テーパナット □ | 11 | |
| 12 | SLEEVE | 200222 | 200223 | 200224 | 304315 | 200790 | 200791 | 200792 | 200793 | 200794 | 200795 | 200796 | 200797 | | ガイドウ(ミリ) □ | 12 | |
| | SLEEVE | 200116 | | | | | | | | | | | | | ガイドウ(インチ) □ | 12 | |
| 13 | SPINDLE | | | | | | | | | | | | | 200127 | スピンドル(ミリ) □ | 13 | |
| | SPINDLE | | | | | | | | | | | | | 200128 | スピンドル(インチ) □ | 13 | |
| 14 | THIMBLE | | | | | | | | | | | | | 200124 | シンブル(ミリ) □ | 14 | |
| | THIMBLE | | | | | | | | | | | | | 200125 | シンブル(インチ) □ | 14 | |
| 15 | SCREW THIMBLE | | | | | | | | | | | | | 200366 | マルヒラコネジ □ | 15 | |
| 17 | NAMEPLATE ASSY | 951436 | 951437 | 951438 | 951448 | 951449 | 951450 | 951451 | 951452 | 951453 | 951454 | 951455 | 951456 | | ネームプレート □ | 17 | |
| | 225MM | 980772 | 980773 | 980774 | 980775 | | | | | | | | | | | クミタテ(ミリ) □ | 17 |
| | NAMEPLATE 8" | 951445 | 951446 | 951447 | | | | | | | | | | | (インチ) □ | 17 | |
| 18 | SPANNER | 301366 | | | | | | | | | | | | 200154 | スパナ □ | 18 | |

**107 OUTSIDE MICROMETERS,
With Dial Indicator
Series 107**

Ref. No. 107-2-1990-MAY

**107シリーズ(OMD) [107
ダイヤルゲージ付外側マイクロメータ]**