

**DIGIMATIC GEAR  
MICROMETER BALL ANVIL TYPE  
324Series (GMB-DM)**

Ref. No. 324-3-1997-MAY 2/3

**324シリーズ (GMB-DM)  
デジマチックボール付歯車マイクロメータ**

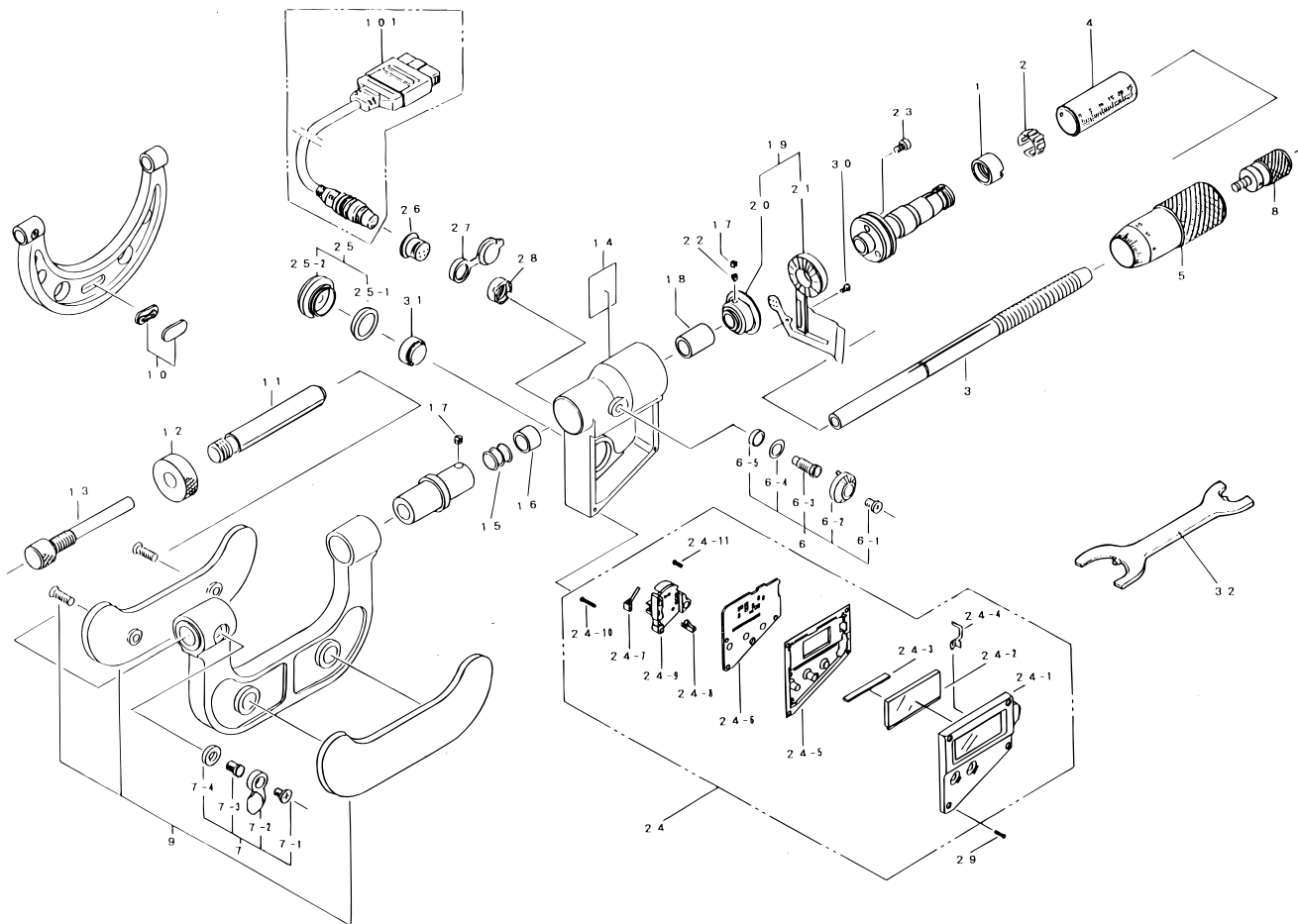

KEY NO.	PART NAME	CODE NO. コードNo.				ブヒンメイ	キー No.
		324-511-20 GMB-25DM	324-512-20 GMB-50DM	324-513-20 GMB-75DM	324-514-20 GMB-100DM		
		324-511-30 GMB-25DM	324-512-30 GMB-50DM	324-513-30 GMB-75DM	324-514-30 GMB-100DM	324-500-20シリーズ 国内向ミリ仕様 324-500-30シリーズ 輸出向ミリ仕様 324-700-30シリーズ インチ仕様	
		324-711-30 GMB-1'DM	324-712-30 GMB-2'DM	324-713-30 GMB-3'DM	324-714-30 GMB-4'DM		
9	COVER ASSY	982650	982652			フレームカバー Ass'y (耗/国内)	9
	COVER ASSY	982650	982652			フレームカバー Ass'y (耗/輸出)	
	COVER ASSY	982651	982653			フレームカバー Ass'y (時)	
10	NAME PLATE ASSY			982574	982555	ネームプレート Ass'y (耗/国内)	10
	NAME PLATE ASSY			982574	982555	ネームプレート Ass'y (耗/輸出)	
	NAME PLATE ASSY			982576	982556	ネームプレート Ass'y (時)	
11	BUSHING ADJ		202657			アンビル調整ブッシュ	11
12	LOCK NUT		202658			締付ナット	12
13	SCREW ADJ		202659			調整ネジ	13
14	LABEL	309313	309314	309315	309316	ラベル (耗/国内)	14
	LABEL	309317	309318	309319	309320	ラベル (耗/輸出)	
	LABEL	309321	309322	309323	309324	ラベル (時)	
15	SPRING		305457			スプリング	15
16	COLLAR,ADJ		305456			調整カラー	16
17	SET SCREW		201193			スリワリツキ トメネジ	17
18	CLAMP COLLAR		305458			クランプカラー	18
19	DETECTOR		981937			検出部	19
20	ROTOR ASSY		981924			ロータ Ass'y	20
21	STATER ASSY		981923			ステータ Ass'y	21
22	KEY SCREW		304055			キービス	22
23	SETSCREW		305452			ナベコネジ	23
24	PANEL ASSY		982466			表面パネル Ass'y (耗/国内)	24
	PANEL ASSY		982466			表面パネル Ass'y (耗/輸出)	
	PANEL ASSY		982467			表面パネル Ass'y (時)	
24-1	FRONT PANEL		982470			表面パネル (耗/国内)	24-1
	FRONT PANEL		982470			表面パネル (耗/輸出)	
	FRONT PANEL		982471			表面パネル (時)	

**324** DIGIMATIC GEAR  
MICROMETER BALL ANVIL TYPE  
324Series (GMB-DM)

Ref. No. 324-3-1997-MAY 2/3

**324**シリーズ (GMB-DM)  
デジマチックボール付  
歯車マイクロメータ

**324**