

UNI-MICROMETERS, Series 117

Ref. No. 117-1-1975-JAN

117シリーズ(ACM) [ユニマイクロメータ]

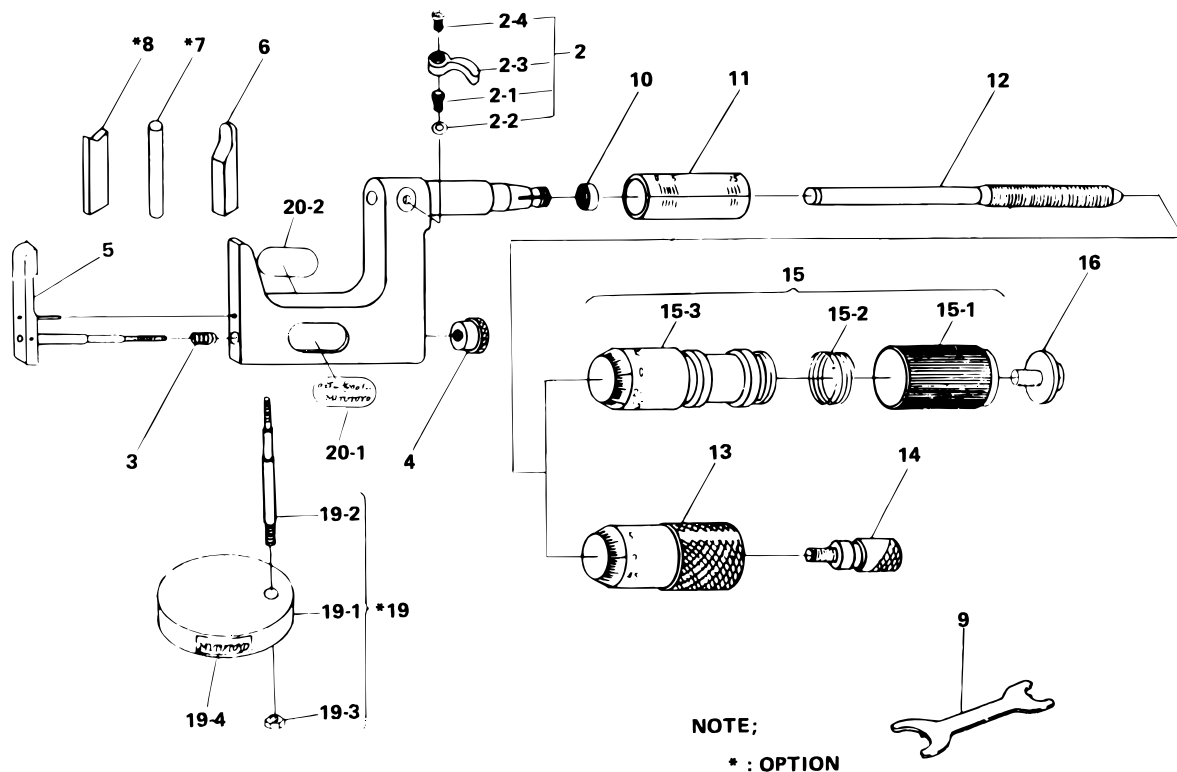

NOTE;

* : OPTION

KEY NO.	PART NAME	CODE NO. コードNo.				ブヒンメイ □	キー No.
		117-101 (ACM-25)	117-102 (ACM-50)	117-107 (ACM-1"V)	117-108 (ACM-2"V)		
2	CLAMP ASSY			950062		クランプ □	2
2-1	CLAMP SCREW			200421		クランプネジ □	2-1
2-2	SPRING WASHER			200420		スプリングワッシャ □	2-2
2-3	CLAMP HANDLE			200425		クランプハシュ □	2-3
2-4	SETSCREW			200424		トメネジ □	2-4
3	SPRING			203148		スプリング □	3
4	LOCK NUT			203149		ナット □	4
5	HOLDER, ANVIL	951399	951400	951399	951400	アンビルホルダー □	5
6	FLAT ANVIL			201216		ヒラアンビル □	6
7	ROD ANVIL	201217	201379	201217	201379	ポーアンビル □	7
8	V-ANVIL			201218		Vアンビル □	8
9	SPANNER			200877		スパナ □	9
10	NUT, ADJ			200415		テーパナット □	10
11	SLEEVE	200117	200118		200119	ガイトウ □	11
12	SPINDLE			200127	200128	スピンドル □	12
13	THIMBLE			200124		シンブル □	13
14	RATCHET STOP			951588		ラチェット □	14
15	FRICION THIMBLE, ASSY				951084	フリクションシンブル □	15
15-1	SLEEVE, THIMBLE				200126	スリーブ □	15-1
15-2	SPRING, THIMBLE				200429	スプリング □	15-2
15-3	THIMBLE, FRICTION				200123	シンブル □	15-3
16	SCREW, THIMBLE				303787	シンブルトメネジ □	16
19	ROUND BASE, ASSY	950758	950759	950758	950759	ソクテイダイクミタテ □	19
19-1	BASE			201499		ソクテイダイ □	19-1
19-2	ROD	201500	201501	201500	201501	ロッド □	19-2
19-3	HEX-NUT			201507		ロツカクナット □	19-3
19-4	NAMEPLATE			210508		ネームプレート □	19-4
20	NAMEPLATE	953085	953087	953086	953088	ネームプレート □	20
20-1	FRONT NAMEPLATE	210245	210246	210247	210248	オモテネームプレート □	20-1
20-2	BACK NAMEPLATE	210251	210252	210253	210254	ウラネームプレート □	20-2

Ref. No. 117-1-1975-JAN

117

UNI-MICROMETERS, Series 117

117シリーズ(ACM) [ユニマイクロメータ]

117