

**DIGIMATIC CALIPER
Series 500**

Ref. No. 500-11-1992-OCT

**500シリーズ(CDL) [
デジマチックキャリパ [**

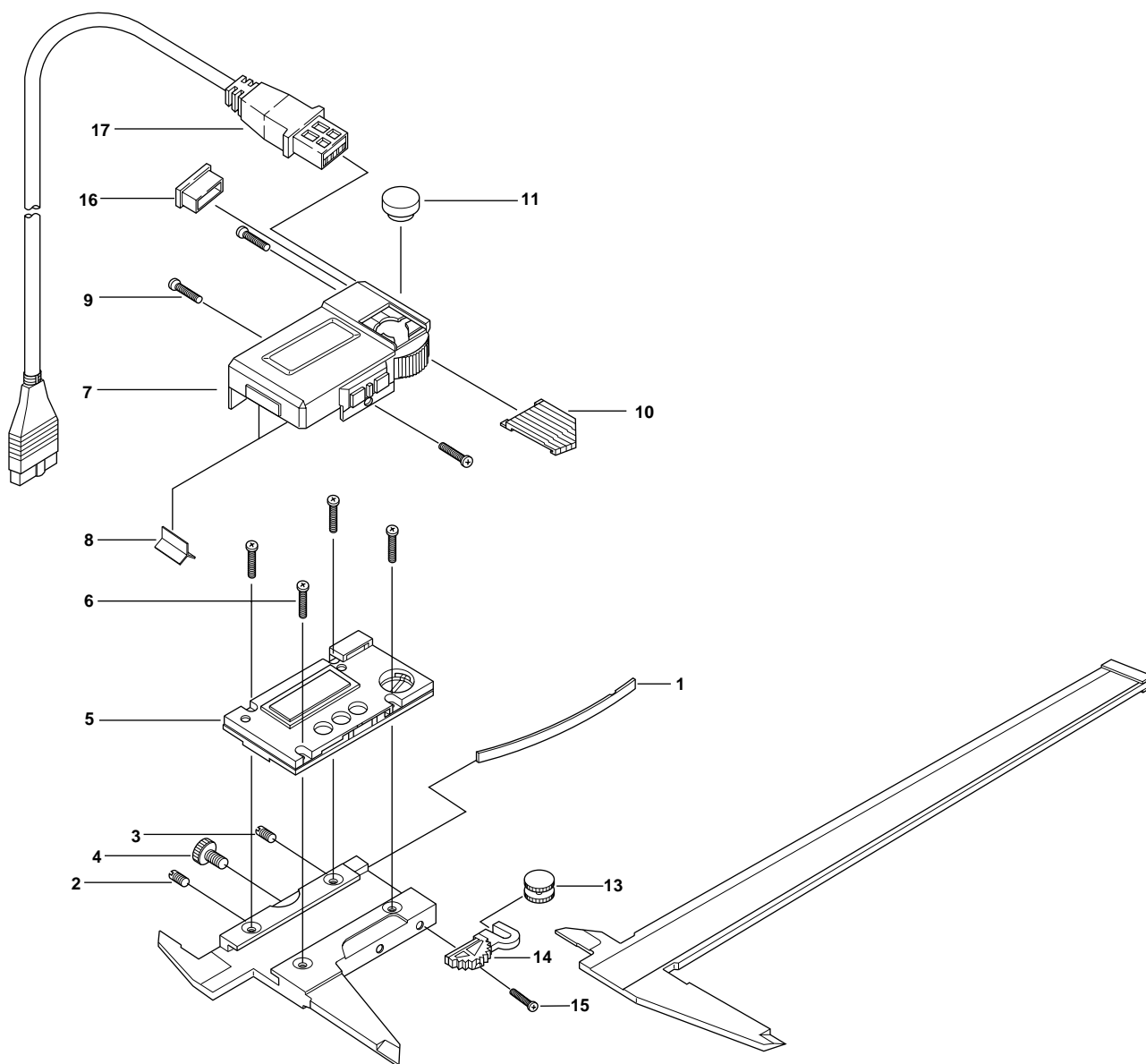

KEY NO.	PART NAME	CODE NO. コードNo.		ブヒンメイ	キー No.
		500-263 (CDL-30)	500-273 (CDL-12')		
1	GIB, SLIDER		101969	イタバネ	1
2	SCREW, GIB SETTING		135426	セットネジ	2
3	SCREW, GIB PRESSING		135427	オシネジ	3
4	CLAMP, SLIDER		541985	クランプネジ	4
5	READING UNIT ASS'Y	905516	905517	リーディングユニットクミタテ	5
6	SCREW, READING UNIT		145624	ジュウジナベコネジ (M2)	6
7	COVER ASS'Y	905518	905520	カバークミタテ	7
8	WIPER		143061	ワイパー	8
9	SCREW, COVER		141909	ジュウジナベコネジ (M2)	9
10	CAP, BATTERY		145489	デンチカバー	10
11	BATTERY		938882	ボタンデンチ	11
13	ROLLER		101592	ローラ	13
14	HOOK, ROLLER		145492	アーム	14
15	SCREW, HOOK ROLLER		141961	ジュウジナベコネジ (M2.6)	15
16	CAP, CONNECTOR		145199	コネクタキャップ	16
17	CONNECTING CABLE (1m)		905338 (OPTION)	セツゾクコード (1m)	17
	CONNECTING CABLE (2m)		905409 (OPTION)	セツゾクコード (2m)	

Ref. No. 500-11-1992-OCT

500 DIGIMATIC CALIPER
Series 500

500シリーズ(CDL) [**500**
デジマチックキャリパ [