

**BORE GAGES  
With Micrometer Head  
Series 511**

Ref. No. 511-32-1990-JUL-1/2

**511シリーズ(CGM)  
ヘッドつきシリンダゲージ**

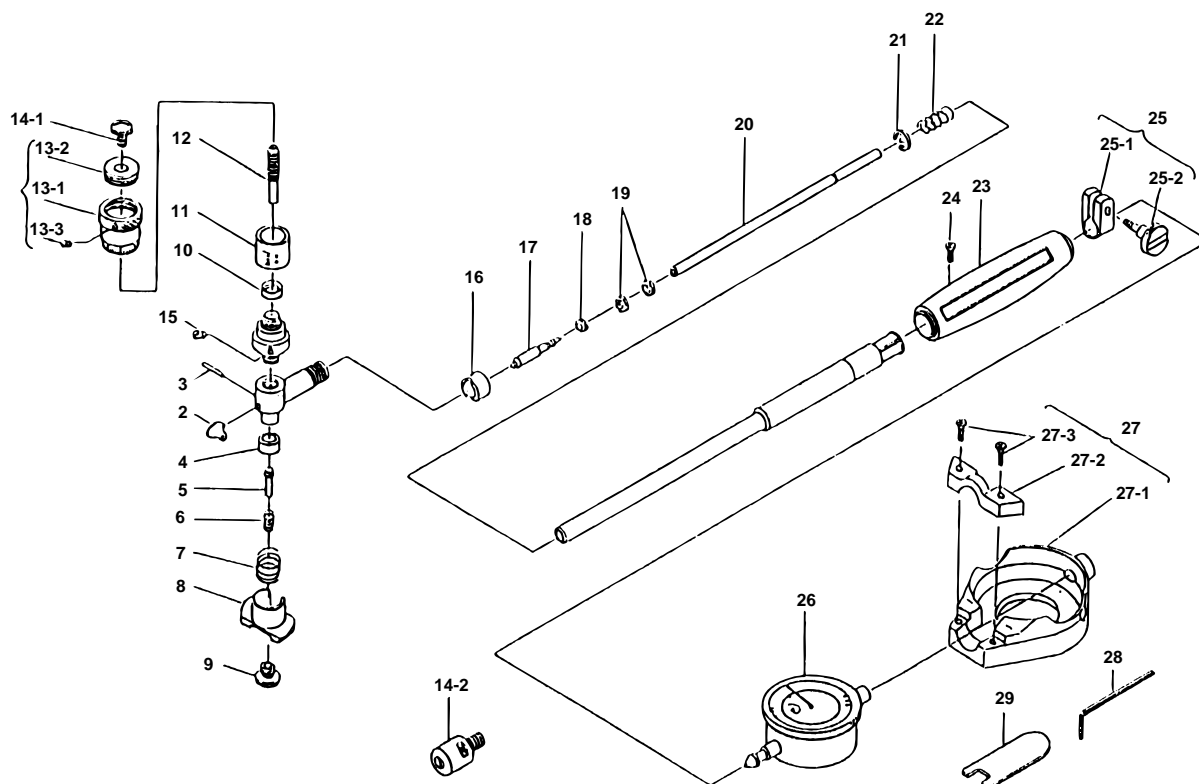

KEY NO.	PART NAME	CODE NO. コードNo.		ブヒンメイ □	キー No.
		511-341 511-343 511-344 (CGM-60)	511-345 511-346 (CGM-2.4*)		
2	CAM		203391	カム □	2
3	PIN, CAM		203452	カムピン □	3
4	WASHER, CYLINDRICAL		205619	シリンダリカルワッシャー □	4
5	CONTACT ROD ASSY		203392	コンタクトロッドクミタテ □	5
6	SPRING, ROD		205618	スプリング □	6
7	SPRING, GUIDE		205620	ガイドスプリング □	7
8	ROUND, GUIDE		190743	マルガイド □	8
9	SCREW, GUIDE		205622	ガイドストッパーネジ □	9
10	NUT, ADJ.		212019	テーパナット □	10
11	SLEEVE	212001	212002	ガイドウ □	11
12	SPINDLE	212005	212006	スピンドル □	12
13	THIMBLE ASSY	953678	953679	シンブルクミタテ □	13
13-1	THIMBLE	212003	212004	シンブル □	13-1
13-2	BUSHING, THIMBLE		210020	シンブルテーパブッシュ □	13-2
13-3	SET SCREW		203579	スリワリットキトメネジ □	13-3
14-1	ANVIL		212369	アンビル □	14-1
14-2	SUB-ANVIL	212010 (5MM)	212014 (.2")	サブアンビル □	14-2
	SUB-ANVIL	212011 (10MM)	212015 (.4")	サブアンビル □	
	SUB-ANVIL	212012 (15MM)	212016 (.6")	サブアンビル □	
	SUB-ANVIL	212013 (20MM)	212017 (.8")	サブアンビル □	

**511** BORE GAGES  
With Micrometer Head  
Series 511

Ref. No. 511-32-1990-JUL-1/2

511シリーズ(CGM) **511**  
ヘッドつきシリンダゲージ