

HEIGHT MASTERS Series 515

Ref. No. 515-1-1983-JUL-2/2

515シリーズ  
ハイトマスター

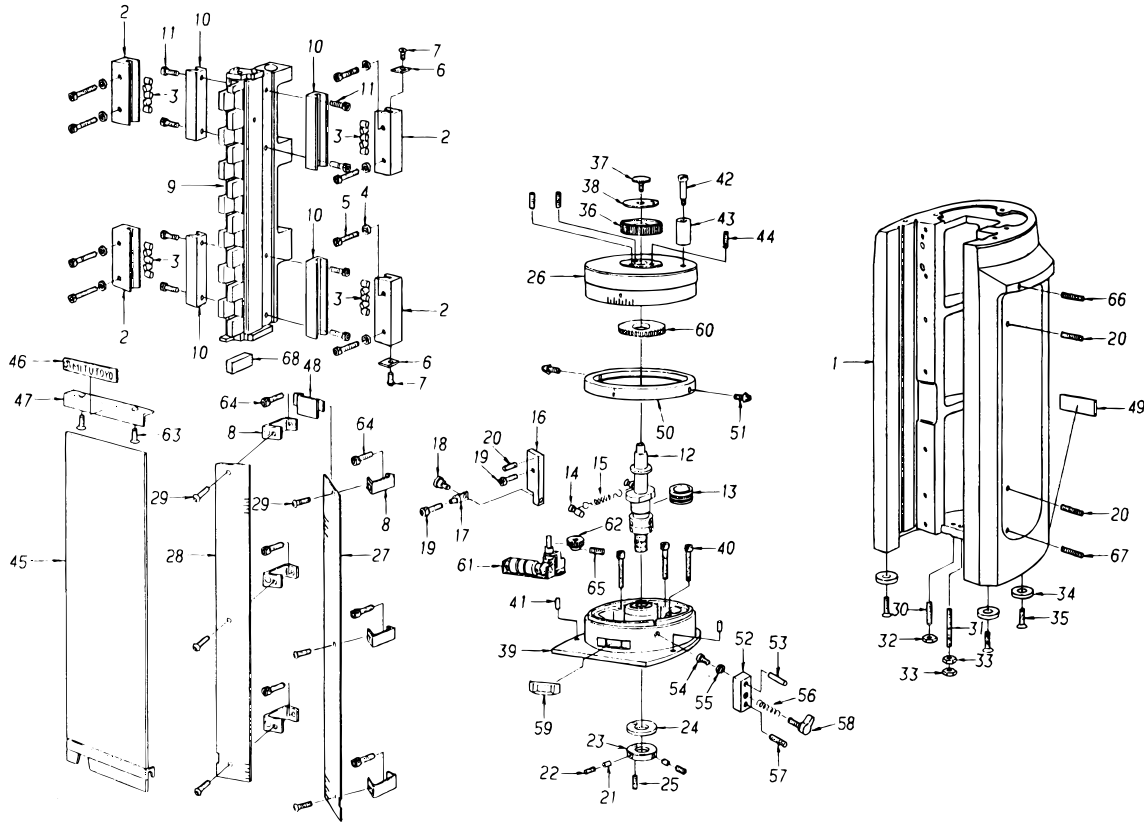

KEY NO.	PART NAME	CODE NO. コードNo.			ブヒンメイ	キー No.
		515-322 (HMP2-30)	515-310 (HM-12")	515-311 (HMP-12")		
35	SCREW, FOOT		155899		ロッカクアナツキサラコネジ	35
36	NUT, THIMBLE		121544		ナットD	36
37	SCREW, THIMBLE		112134		フタネジ	37
38	MARK PLATE		121543		マークプレート	38
39	BASE		908023	Not for sale (ヒバイヒン)	ウワブタクミタテ	39
40	SCREW, BASE		155877		ロッカクアナツキボルト	40
41	POSITIONING PIN, BASE		105669		ウワブタノックピン	41
42	SCREW, KNOB		111477		ハンドルシネジ	42
43	KNOB		111478		ハンドル	43
44	SCREW, THIMBLE		155883		ロッカクアナツキトメネジ	44
45	COVER, HOUSING		908160		ボウジンカパークミタテ	45
46	PLATE, BRAND NAME		126071		シャネーム	46
47	PLATE, NAME		129995		ゼンメンメイバン	47
48	MASK	128767		100407	マスク	48
49	PLATE, NAME	152407	152408	152409	ネームプレート	49
50	RING, REF. LINE		111489	Not for sale (ヒバイヒン)	バーニヤリング	50
51	KNOB, RING		901359		バーニヤツマミクミタテ	51
52	PIECE, CLAMP		100760		クランプ	52
53	BAR		100761		クランプロッド	53
54	SCREW, BAR		155892		スリワリツキヒラコネジ	54
55	NUT		155889		ロッカクナット	55
56	SPRING		100786		アッシュクバネ	56
57	SCREW, CLAMP		155880		ロッカクアナツキトメネジ	57
58	LEVER, LOCK		901360		コティヨウハンドルクミタテ	58
59	LENS ASSY, COUNTER		908159		マドワククミタテ	59
60	GEAR	100780		100905	ダイハグルマ	60
61	COUNTER ASSY		908001		カウンタークミタテ	61
62	GEAR	100779		100904	ハグルマ	62
63	SCREW, PLATE		155894		ジュウジサラコネジ	63
64	SCREW, BRACKET		155874		ロッカクアナツキボルト	64
65	SCREW, GEAR		155881		ロッカクアナツキトメネジ	65
66	SET SCREW, GUIDE RAIL		155884		ロッカクアナツキトメネジ	66
67	SET SCREW, GUIDE RAIL		155885		ロッカクアナツキトメネジ	67
68	REFERENCE BLOCK	611621 (11MM)		611193 (.3")	キジュンブロック	68

Ref. No. 515-1-1983-JUL-2/2

**515** HEIGHT MASTERS Series 515

515シリーズ **515**  
ハイトマスター