

Штангенциркули с круговой шкалой

Серия 505

Эти штангенциркули с отсчётом по круговой шкале имеют следующие особенности:

- Направляющие с титановым покрытием для повышения износостойкости.

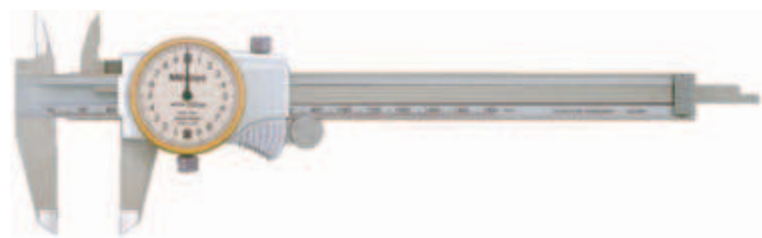

505-683



505-688

Метрические

№	Диапазон [мм]	Цена деления	Погрешность	Направляющие с титановым покрытием	L [мм]	a [мм]	b [мм]	c [мм]	d [мм]	Масса [г]
505-683	0-150	0,02 мм. 2 мм/об	±0,03 мм	●	231	40	21	16,5	16	175
505-685	0-150	0,01 мм. 1 мм/об	±0,02 мм	●	231	40	21	16,5	16	176
505-688	0-150	0,01 мм. 1 мм/об	±0,02 мм	●	231	40	21	16,5	16	176
505-684	0-200	0,02 мм. 2 мм/об	±0,03 мм	●	288	50	24,5	20	16	185
505-686	0-200	0,01 мм. 1 мм/об	±0,03 мм	●	288	50	24,5	20	16	186

505-688: Без приводного ролика

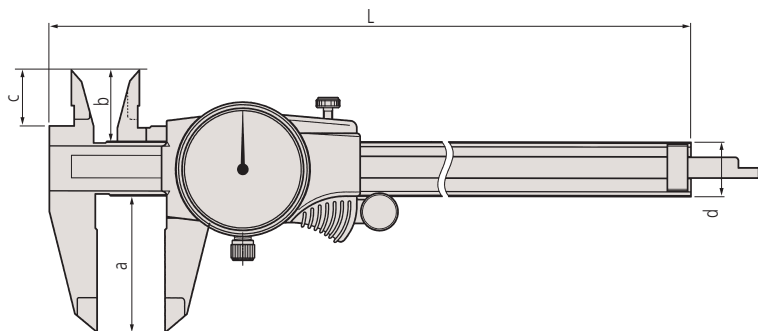

Функции	Серия 505
Стопорный винт	●

Спецификация

Погрешность	См. перечень технических характеристик
Глубиномер	плоский
Комплектация	В коробке

Опциональные аксессуары

№	Описание
050083-10	75-мм мостик для измерений глубины для моделей до 200 мм
050084-10	100-мм мостик для измерений глубины для моделей до 200 мм
050085-10	125-мм мостик для измерений глубины для 300-мм моделей



Титановое покрытие