

Штангенциркули нониусные для измерения выточек

Серия 536

Эти нониусные штангенциркули имеют специальные губки для измерения в труднодоступных местах. Особенности:

- Измерение толщины стенок отверстий и выточек.

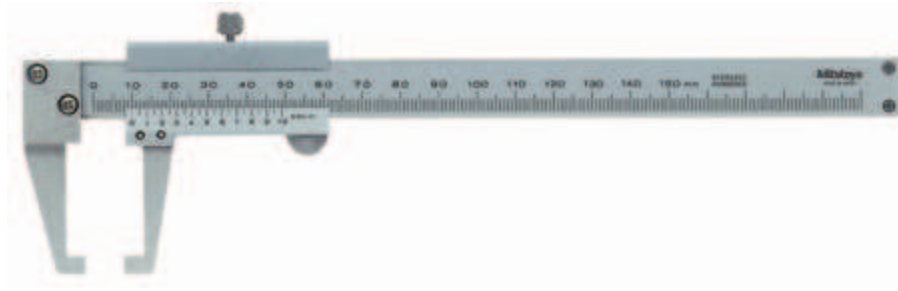

536-151

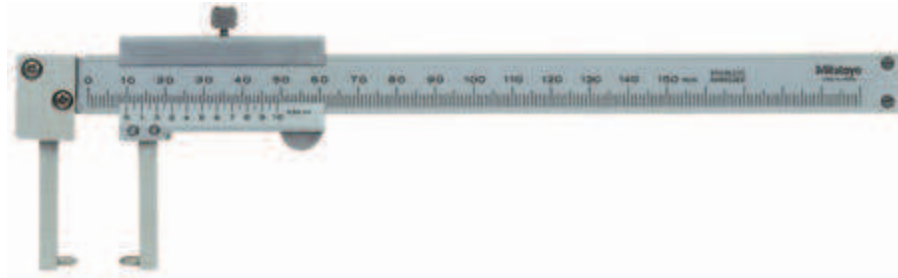

536-152
Губки точечного типа

Метрические

№	Диапазон изм-й [мм]	Масса [г]
536-151	0-150	140

Метрические

Губки точечного типа

№	Диапазон изм-й [мм]	L [мм]	a [мм]	b [мм]	c [мм]	d [мм]	e [мм]	Масса [г]
536-152	0-150	229	38	5	5	16	2	140

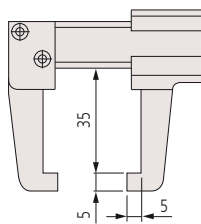

536-151

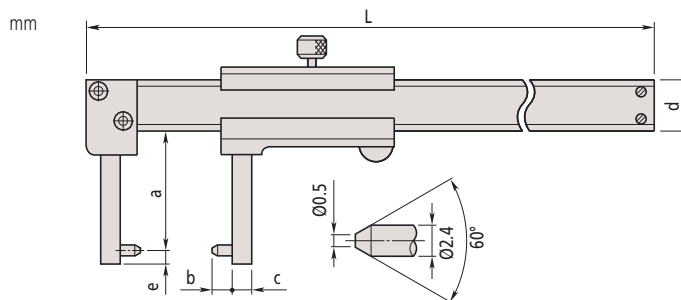

536-152
Губки точечного типа

Спецификация

Погрешность	±0,05 мм
Цена деления	0,05 мм
Комплектация	В коробке

