

# Штангенциркули нониусные для внутренних измерений

## Серия 536

Эти нониусные штангенциркули специально предназначены для внутренних измерений в труднодоступных местах.

### Спецификация

Погрешность	См. перечень технических характеристик
Цена деления	0,05 мм
Комплектация	В коробке

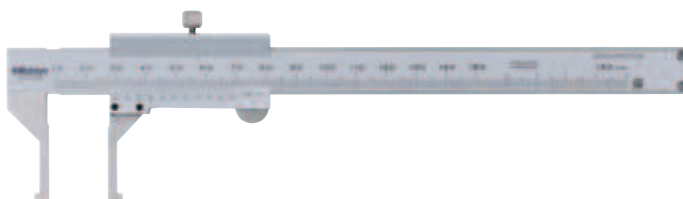
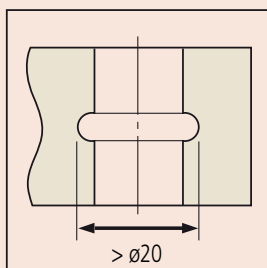
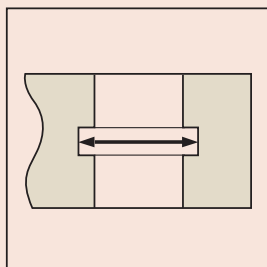

536-145

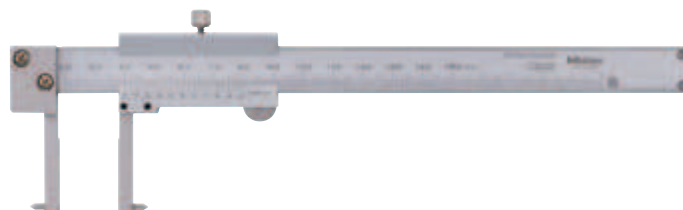

536-146  
Губки точечного типа

### Метрические

№	Диапазон изм-й [мм]	Погрешность	Масса [г]
536-145	10-150	±0,05 мм	130

### Метрические

#### Губки точечного типа

№	Диапазон изм-й [мм]	Погрешность	Масса [г]
536-146	20-150	±0,05 мм	140
536-147	30-300	±0,08 мм	370
536-148	70-450	±0,1 мм	1250
536-149	70-600	±0,12 мм	1430

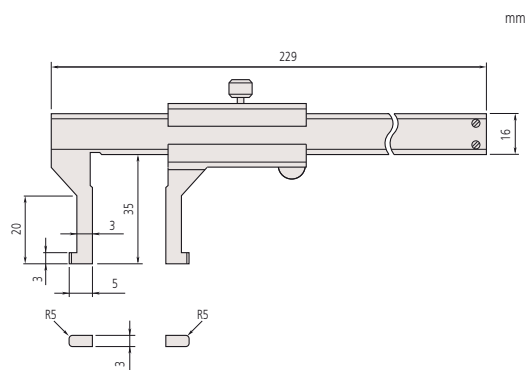

536-145

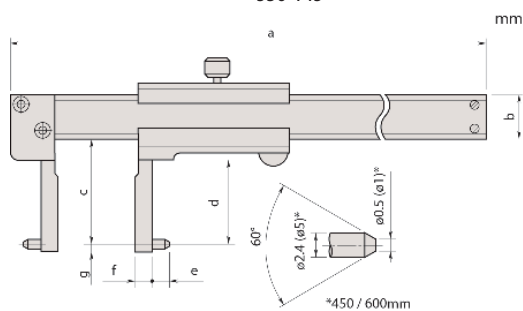

Губки точечного типа