

Измерительный проектор PJ-A3000

Серия 302 - Метрическая модель

Стандартные аксессуары

№	Описание
172-202	Проекционный объектив 10X
383876	Защитная крышка
512305	Галогенная лампа (24 В, 150 Вт)

Оptionальные аксессуары

№	Описание
172-116	Стандартная шкала 50 мм
172-160-3	Зеленый светофильтр
172-161	Отсчётная шкала 300 мм
172-197	Поворотная центральная опора
172-203	Проекционный объектив 20X
172-204	Проекционный объектив 50X
172-207	Проекционный объектив 100X
172-229	Зеркало наклонной подсветки для проекционного объектива 10X
172-230	Зеркало наклонной подсветки для проекционного объектива 20X
172-378	Призма с зажимом (Макс. диам. детали $\varnothing 25$ мм)
176-107	Держатель с креплением
172-118	Отсчётная шкала 200 мм
172-160-2	Зеленый светофильтр
176-105	Поворотная центральная опора
999678D	Монтажный адаптер для крепления
512305	Галогенная лампа (24 В, 150 Вт)
12AAE671	Крепежный адаптер датчика для $\varnothing 250$ - $\varnothing 350$ мм
332-151	Кромкоискатель Optoeye-200
176-106	Поворотный стол 66 мм
172-196	Поворотный стол 100 мм
172-198	Поворотный стол 100 мм с микроподачей
264-155D	QM-Data 200, отдельно стоящий
264-156D	QM-Data 200 с установкой на кронштейне

176-106 : для измерительного стола 150 x 50 мм
 172-196 и 172-198 : для измерительных столов 100 x 100 и 200 x 100 мм

Метрические

Стол XY 50 x 50 или 150 x 50 или 100 x 100 мм или 200 x 100 мм

Модель	PJ-A3005D-50	PJ-A3005F-150	PJ-A3010F-100	PJ-A3010F-200
№	302-704-1D	302-702-1D	302-703-1D	302-701-1D
Стол XY	50 x 50	150 x 50	100 x 100	200 x 100
Метод измерения	Микрометрическая головка Digimatic	Линейный кодировщик	Линейный кодировщик	Линейный кодировщик
Механизм быстрой блокировки	—	Оси X и Y	Оси X и Y	Оси X и Y
Размер стола XY [мм]	152 x 152	280 x 152	250 x 250	380 x 250
Рабочая площадь стола XY [мм]	82 x 82	185 x 84	142 x 142	266 x 170
Предметное стекло №	380405	381349	12BAE041	382762
Функция поворота	—	—	—	$\pm 3^\circ$
Макс. нагрузка на стол [кг]	10	8	10	8
Масса кг	107	116	112	140

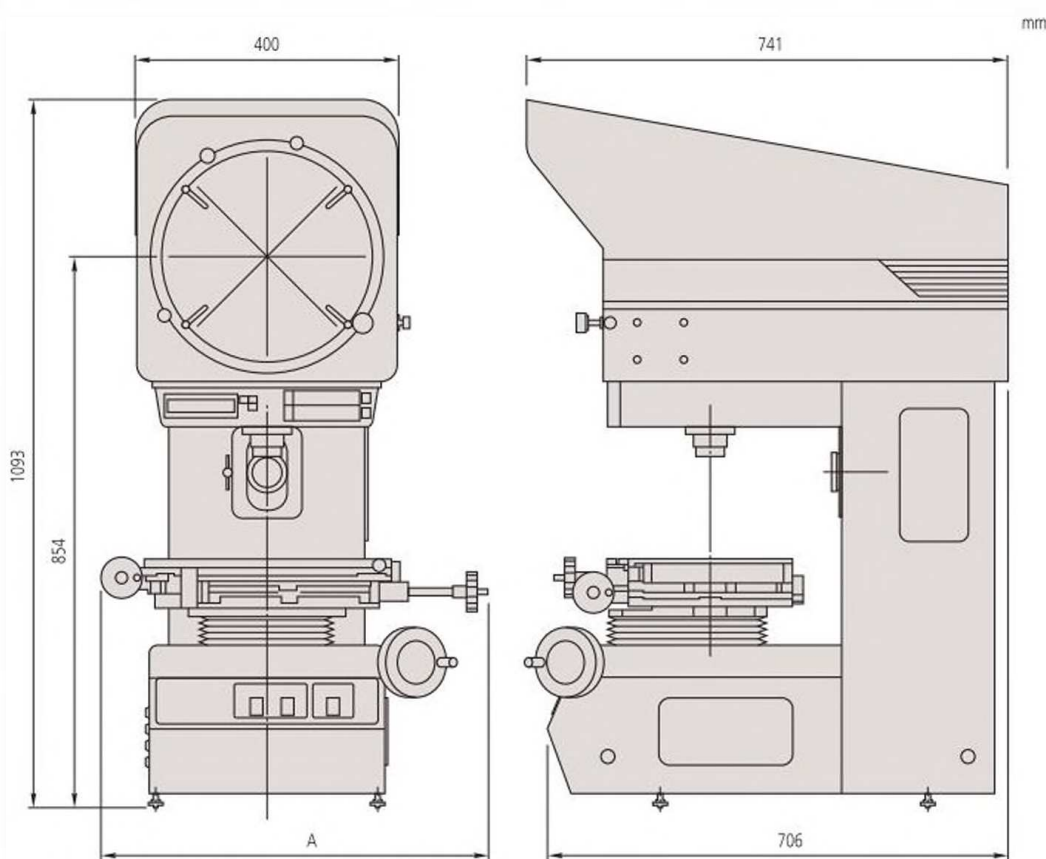

A = 593 мм : 302-701-1D, A = 446 мм : 302-702-1D
 A = 427 мм : 302-703-1D

METRIC - (INCH/METRIC)		
302-7040 - (302-7140)	302-7040 - (302-7110)	
302-7040 - (302-7180)	302-7020 - (302-7120)	
302-7020 - (302-7100)	302-7030 - (302-7130)	
302-7090	302-7050	
	302-7060	
	302-7070	
176-106	X	—
172-196	—	X*
172-198	—	X*
176-105	X	X*
172-197	—	X*
176-107	X	X*
172-378	X	X*

* Монтажный адаптер для крепления (999678) необходим для 302-701-1D

