

Roundtest Extreme RA-2200CNC

Серия 211 - Кругломеры с ЧПУ

Это полностью автоматический кругломер (с ЧПУ) для измерения параметров формы деталей с высочайшей точностью.

Кругломеры Roundtest Extreme RA-2200CNC обладают следующими преимуществами:

- Система полностью с числовым программным управлением обеспечивает точные измерения с шагом всего 1°.
- Ультравысокоточный поворотный стол (0,02+0,00035H) мкм обеспечивает высокую точность анализа параметров формы.
- Дружелюбное пользователю ПО ROUNDPAK имеет полный набор функций для анализа и простое в использовании.
- ПО ROUNDPAK позволяет создавать программы измерений и проводить единичный контроль параметров формы.
- Поворотный стол с автоматической центровкой/нивелировкой А.А.Т. (Automatic Adjustment Table) входит в стандартную комплектацию, еще больше облегчая процесс измерения.

Спецификация

Погрешность вращения	Радиальная: (0,02+0,00035H) мкм H: изм. высота от поверхности стола (мм) Осевая: (0,02+0,00035X) мкм X: радиальное расстояние от центра стола (мм)
Скорость вращения	2, 4, 6, 10 об/мин
Макс. измеряемый Ø	256 мм
Макс. Ø детали	580 мм
Макс. нагрузка на поворотный стол	30 кг
Диапазон центровки	±3 мм
Диапазон нивелировки	±1°

Вертикальная колонна

Макс. измеряемая высота	AS : 300 мм AH: 500 мм от поверхности поворотного стола
Макс. измеряемая глубина	104 мм (минимальный внутр. диам.: Ø32 мм) 26 мм (минимальный внутр. диам.: Ø12,7 мм)
Прямолинейность	AS / AH : 0,1 мкм / 100 мм AS : 0,15 мкм / 300 мм AH : 0,25 мкм / 500 мм
Параллельность к центру вращения	AS : 0,7 мкм / 300 мм AH : 1,2 мкм / 500 мм

Горизонтальная ось

Перпендикулярность к центру вращения	1 мкм / 150 мм
Прямолинейность	0,7 мкм / 150 мм
Программное обеспечение	ROUNDPAK FORMTRACERPAK-RA (опция для блока измер. шероховатости)

Оptionальные аксессуары

№	Описание
12AAL019	Стол для ПК
12AAK110	Виброизолятор
12AAK120	Кронштейн для монитора
12AAG419	Датчик шероховатости для кругломеров с ЧПУ (0,75 мН)

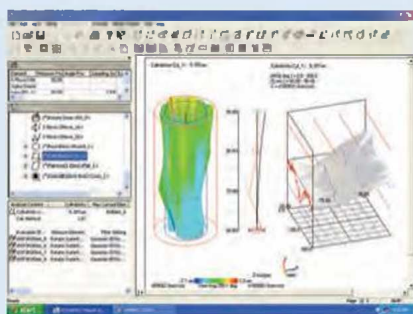

ROUNDPAK

Простое в управлении при полном наборе параметров и функций.



См. брошюру ROUNDTTEST RA-2200



RA-2200 CNC
+ виброизолятор [12AAK110]
и стол для ПК [12AAL019]

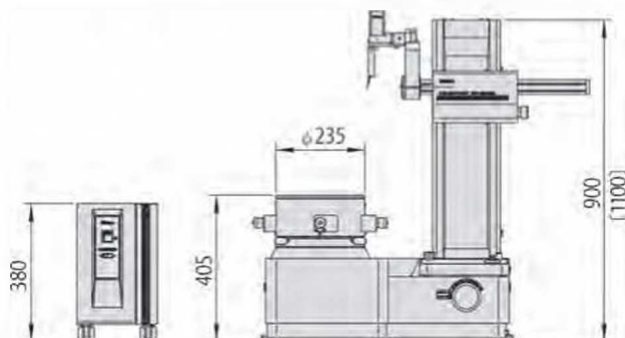
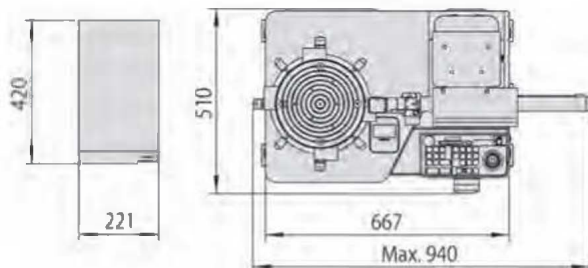

№	Центровка/нивелировка 1*	Вертикальное перемещение [мм]	Макс. диаметр детали [мм]	Модель	Макс. измеряемый Ø [мм]	Макс. нагрузка на поворотный стол [кг]
211-517D	AAT	300	580	RA-2200CNC AS	256	30
211-518D	AAT	500	580	RA-2200CNC AH	256	30

1* AAT : автоматический регулировочный стол