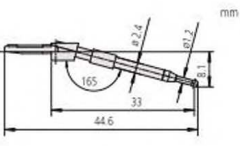
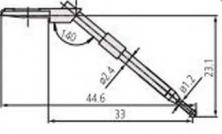
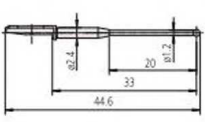
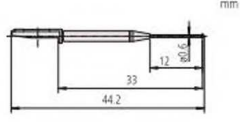
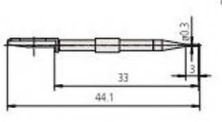
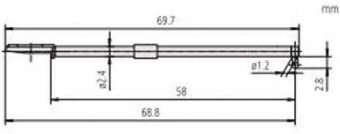
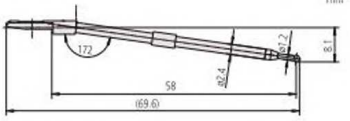
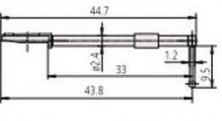
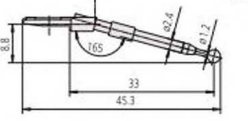
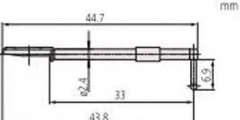

Дополнительные щупы для кругломеров Roundtest

Сменные щупы для RA-2200CNC, RA-H5200CNC

 <p>12AAE301 - Стандартный ø 1,6 мм карбид вольфрама</p>	 <p>12AAE302 - для плоских поверхностей ø 1,6 мм карбид вольфрама</p>	 <p>12AAE303 - шариковый щуп ø 1,6 мм ø 1,6 мм карбид вольфрама</p>
 <p>12AAE304 - шариковый щуп ø 0,8 мм ø 0,8 мм карбид вольфрама</p>	 <p>12AAE305 - шариковый щуп ø 0,5 мм ø 0,5 мм карбид вольфрама</p>	 <p>12AAE306 - для глубоких отверстий ø 1,6 мм карбид вольфрама</p>
 <p>12AAE307 - для глубоких отверстий ø 1,6 мм карбид вольфрама</p>	 <p>12AAE308 - для глубоких пазов ø 1,6 мм карбид вольфрама</p>	 <p>12AAE309 - для пазов карбид вольфрама ø 3 мм</p>
 <p>12AAE310 - для пазов ø 1,6 мм карбид вольфрама</p>		

Стандартные аксессуары

№	Описание
12AAE301	Стандартный щуп для кругломеров с ЧПУ
12AAE302	Щуп для плоских поверхностей для кругломеров с ЧПУ

Оptionальные аксессуары

№	Описание
12AAE303	Шариковый щуп ø 1,6 мм для кругломеров с ЧПУ
12AAE304	Шариковый щуп ø 0,8 мм для кругломеров с ЧПУ
12AAE305	Шариковый щуп ø 0,5 мм для кругломеров с ЧПУ
12AAE306	Щуп для глубоких отверстий для кругломеров с ЧПУ
12AAE307	Щуп для глубоких отверстий для кругломеров с ЧПУ
12AAE308	Щуп для глубоких канавок для кругломеров с ЧПУ
12AAE309	Щуп для пазов для кругломеров с ЧПУ
12AAE310	Щуп для канавок для кругломеров с ЧПУ